



INTRODUÇÃO

Os relés de nível por boias tipos JPX-126 e DPX-126 foram desenvolvidos pela DIGIMEC para comando a distância, com alternância da saída para revezamento de bombas. Montados em caixas plásticas, compactos, apresentam alta resistência a choques, vibrações e alta imunidade a ruídos elétricos, além de possuírem um sistema de fácil fixação em trilho DIN ou por parafusos (mediante adaptador opcional para caixas J e D).

FUNCIONAMENTO

Os relés de nível JPX-126 e DPX-126 podem operar em dois modos distintos, sendo eles com duas ou três boias, configurado via frontal do aparelho. O funcionamento de cada modo está descrito a seguir.

MODO 1 - Com duas boias, sendo uma para controle de nível (B1) e outra para segurança de transbordamento (B2).

MODO 2 - Com três boias, sendo boia 1 (B1) para controle do nível superior, boia 2 (B2) para segurança de transbordamento e boia 3 (B3) para controle do nível inferior.

Em ambos os modos é possível ajustar o desligamento da bomba para atuar de forma instantânea ou com retardo no desligamento.

Obs. O led da próxima saída a ser acionada fica piscando.

DIAGRAMA DE FUNCIONAMENTO

MODO 1

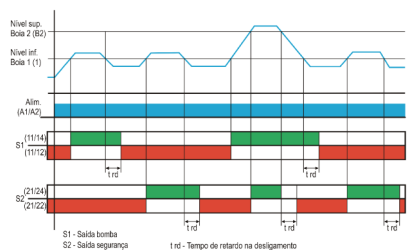

MODO 2

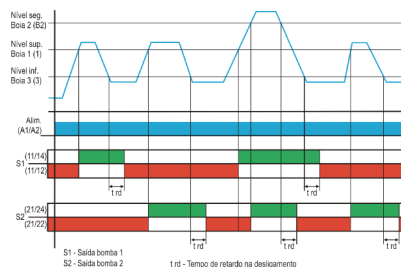

DADOS TÉCNICOS

Alimentação (-15% +10%)	24 Vcc, 24, 48, 110, 220 Vca (especificar)
Frequência da rede	50-60 Hz
Consumo	3 VA (aproximadamente)
Retardo no desligamento da bomba	Ajustável de 0 (instantânea) a 60 segundos
Distância de comando	1.000 m/até 100Ω
Tensão no circuito de comando	24 V
Repetibilidade	2%
Tempo de retorno	100 ms

Reles de saída	2 x 5 A, 250 Vca máx. carga resistiva - reversível	
Vida útil dos contatos	Mecânica (sem carga): 10.000.000 operações	Elétrica (com carga resistiva): 1.000.000 operações
Temperatura ambiente	De trabalho: 0 a 50°C	De armazenamento: -10 a 60°C
Umidade relativa de trabalho	20 a 90% sem condensação	
Grau de proteção da caixa	IP 51	
Grau de proteção nos terminais	IP 20	
Capacidade dos terminais	Fio: 2,5 mm ²	Cabo: 2,5 mm ²
	Condutor com terminal: 2,5 mm ²	Torque de aperto: 0,5 a 0,6 Nm
Fixação	Trilho DIN 35mm ou parafusos (com acessório opcional para caixas J e D)	

DIAGRAMA DE LIGAÇÃO

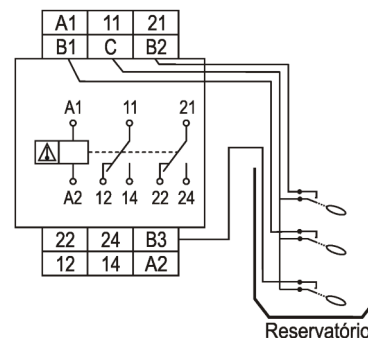

AJUSTES FRONTAIS

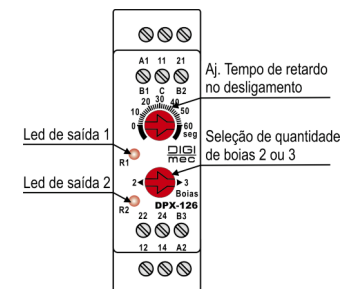

DIMENSÕES (mm)

JPX-126

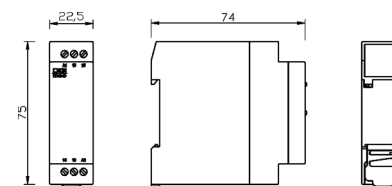

DPX-126

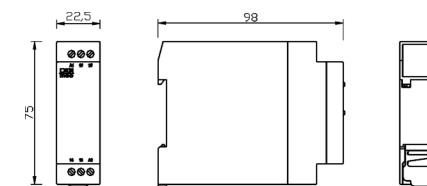

Acessório para fixação da caixas J e D, por parafusos (opcional)

